

## Среден клас машини

Машините на VARPE са приложими в хранително-вкусовата, козметичната и фармацевтичната промишленост предимно, но естествено могат да се използват навсякъде, където е необходим контрол. Тъй като всичко се произвежда във фабриките на VARPE (Барселона), възможни са всякакви промени по начина на работа на стандартните машини. Целта е да се изпълнят всички изисквания на клиента.

CPE-50 е гъвкава машина с различни приложения и touch screen екран. Идеята е да даде достатъчно възможности на потребителя, като същевременно е лесна за инсталиране и внедряване, и най-важното - по-евтина е в сравнение с 'големия брат' V2000.

Освен контрол и измерване, Varpe предлага и комбиниране с метален или рентгенов детектор на самата лента. Така се проверяват продуктите не само като тегло, но и за нежелани включения и елементи в опаковките. След влизането на България в ЕС, продукцията за износ задължително трябва да отговаря на определени изисквания при производство, и това е едно от тях. Машината разполага с най-различни модули за комуникация - RS-232/485, IrDA, Ethernet, CAN, като предлагаме и софтуер за събиране и обработка на данните при работа на машината.

### Дисплей

Притежава 7" дисплей, SVGA, touch screen. Удобен за работа, с големи букви и цифри, графики и др.

### Модулен принцип на изграждане

Машините на VARPE са изградени на модулен принцип. Това позволява лесен монтаж и демонтаж на лентовите конвейери (както и двигателите и самата лента). Това от своя страна осигурява лесна поддръжка и ремонт, а също така и широки възможности за изработка на специализирана механика, съобразена с продуктите и изискванията на клиента. Материалите за изработка са съобразени с изискванията и нормативите за различни типове производства.

CPE-50



## ТЕХНИЧЕСКИ ХАРАКТЕРИСТИКИ

Параметри	
Тип	CPE-50
Брой формати	56
Продукти в минута	до 200
Точност	+/- 1 гр.
Максимално тегло (стандартно)	до 3кг.
Клас на защита на електрониката	IP 54
Клас на защита на двигателите	IP 54
Автоматична ТАРА	да
Размери на лентовите конвейери	L = 350/450/600 mm W = 150/250/300 mm
Работна височина	600mm - 1200mm
Двигатели	трифазни, АС
Времени контрол	да
Работна температура	10 - 40 °С
Дисплей	7" VGA, touch screen
Материал за изработка на конструкцията	желязо, боядисване

### ОПЦИИ:

- звукова или визуална сигнализация
- изхвърлящо устройство
- принтер
- автоматичен листинг
- комуникация - Ethernet, RS-232/RS-485, оптичен IrDA
- софтуер за обработка на резултатите
- система за обратна връзка и контрол на пълнене/дозиране
- WiFi комуникация
- баркод четец
- управление на оборотите на двигателите

### РАЗМЕРИ

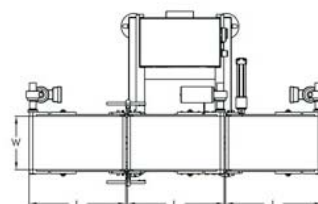
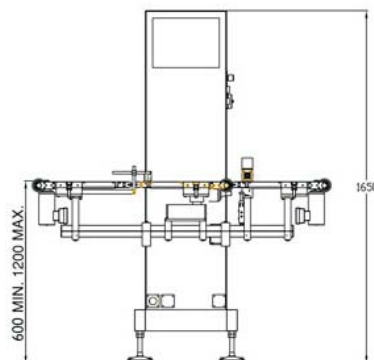

### Устройства за изхвърляне на товара



с избутване



с 'чупене' на лентата

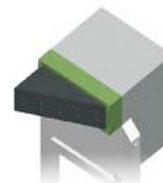

\*Възможни са всякакви промени на стандартните компоненти, така че да се изпълнят изискванията на клиента

**Varpe**

